

CANALIZACIÓN

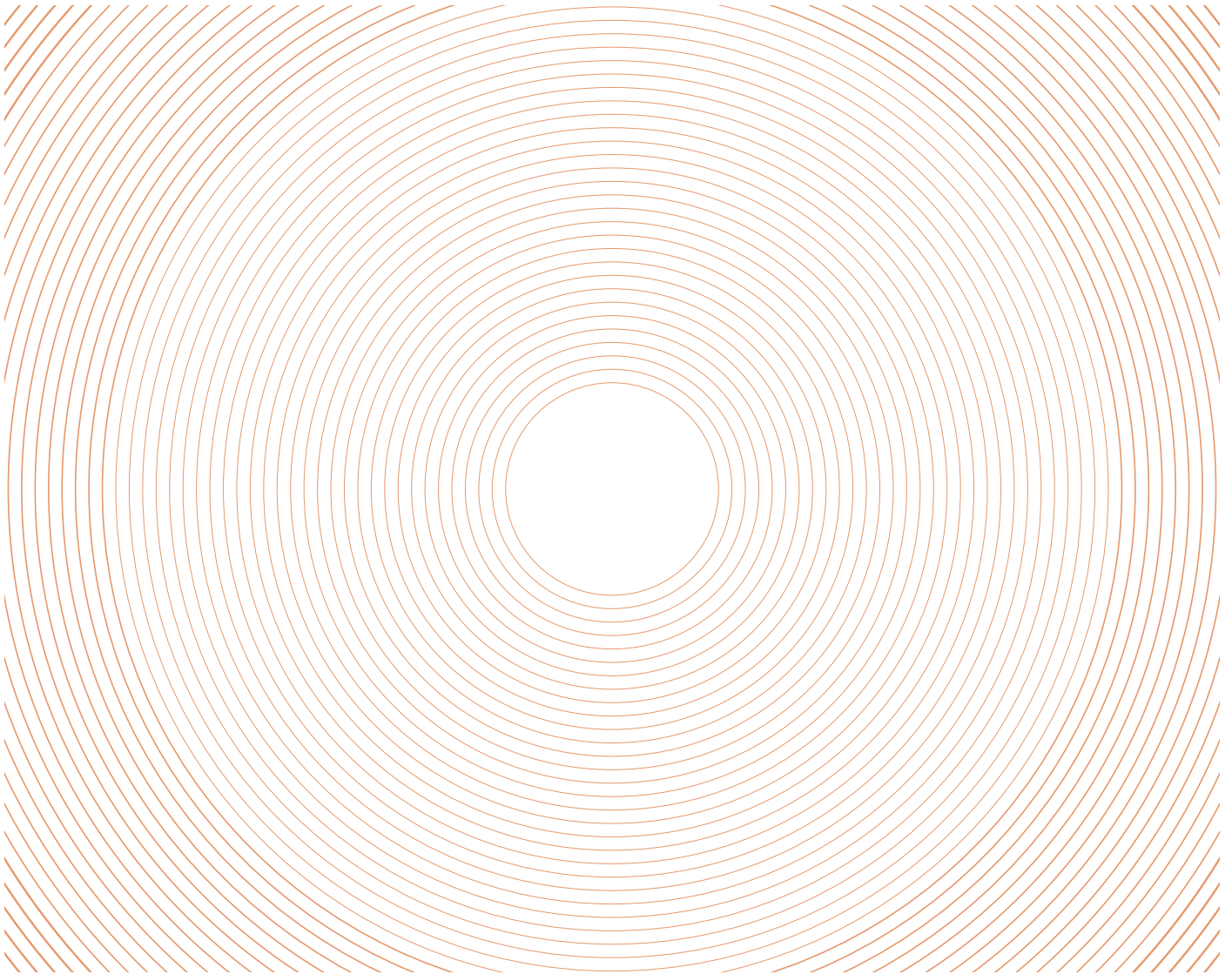

Tanto en terrazas, como alrededor de las piscinas o en zonas húmedas como un spa, la evacuación de las aguas en superficie requiere una solución constructiva de máxima seguridad, eficiencia y calidad. Si a eso le sumamos elegancia y diseño... Bienvenidos a un espacio muy top.

ELEGANCIA SIN RIESGO



WALKLEVEL

Un sistema prefabricado de canal de desagüe para revestir con pavimento, estanco al 100% que permite la evacuación de las aguas superficiales. Apto para superficies pavimentadas en ambientes internos y externos.

El canal con acabado en poliuretano de altas prestaciones, cuenta con lámina de impermeabilización termosellada **ECODRY50**: una lámina compuesta por una membrana polimérica de poliolefinas termoplásticas de altas prestaciones CPE (EVA-based Circular Polymer), resultante de la transformación y tratamiento de materias primas de economía circular, y extrusionada sobre fibras de poliéster.

CANALIZACIÓN
PISCINAS
CUBIERTAS PLANAS
TERRAZAS
CENTROS WELLNESS
SPAS

PRODUCTO

COMPONENTES

_ Canal provista de dos aleros de lámina impermeabilizante termosellada de 13 cm de anchura.

_ Perfiles de PVC de sujeción de pieza cerámica de 1 m x 29 mm.

La cantidad de perfiles vendrá determinada por los metros lineales totales del proyecto.

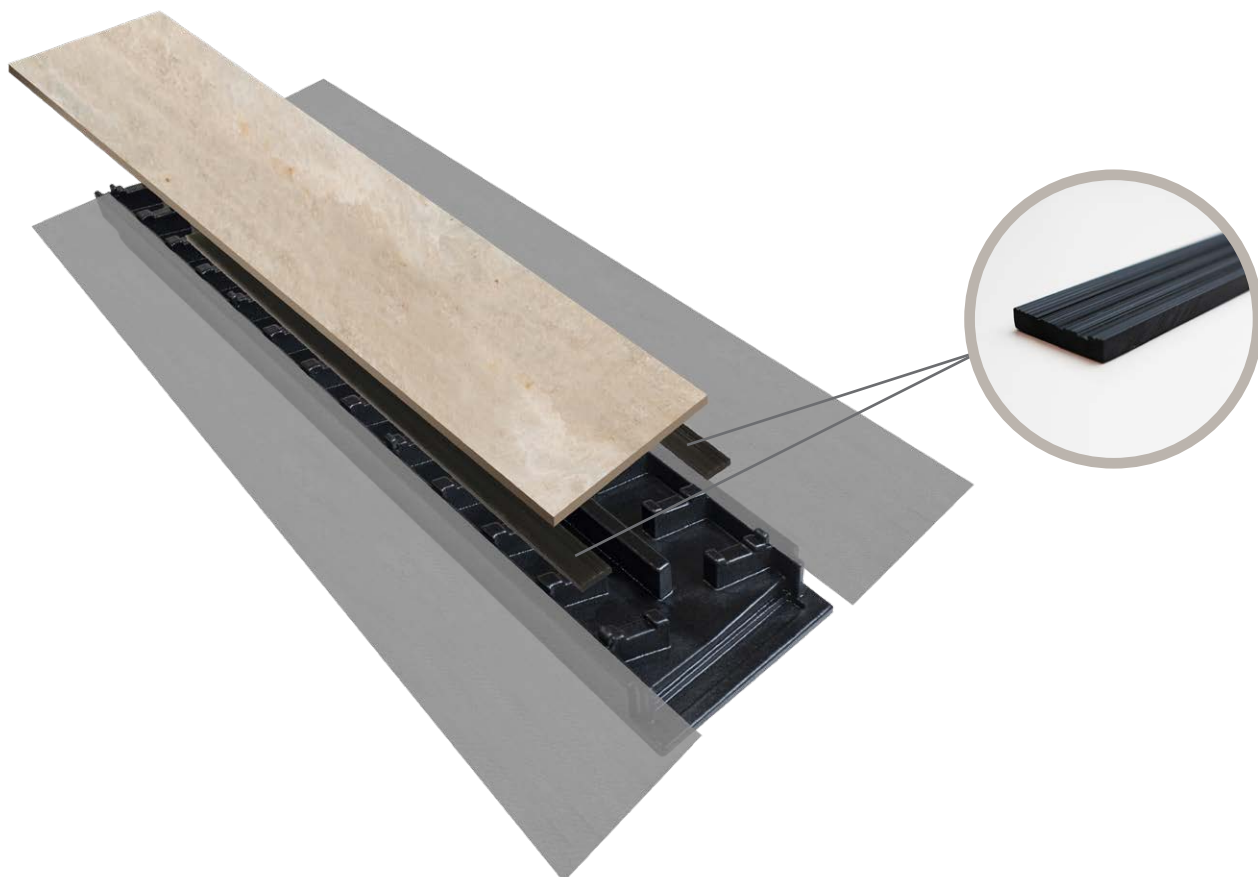

Ver datos técnicos de la lámina **ECODRY50** en página 40.

CARACTERÍSTICAS



ENCUENTRO CON LA LÁMINA RESUELTO YA QUE DISPONE DE DOS ALEROS DE LÁMINA **ECODRY50** TERMOSELLADA.



FACILIDAD DE ENSAMBLAJE UNIÓN PERFECTA Y SEGURA DE LAS JUNTAS ENTRE LOS ELEMENTOS.



TOTAL ESTANQUEIDAD DE LAS JUNTAS MEDIANTE SELLADO CON ADHESIVO **REVESTTECHFLEX**.



ACABADO EN POLIURETANO DE ALTAS PRESTACIONES.

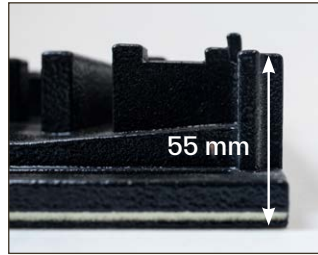

MÍNIMO ESPESOR.

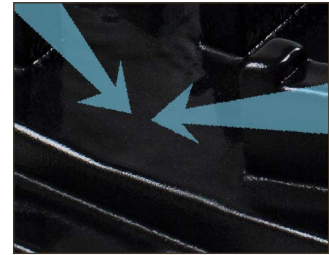

PENDIENTES INTERIORES EN V QUE PERMITEN LA RÁPIDA Y FÁCIL EVACUACIÓN.

CANALES CON RECUBRIMIENTO ESPECIAL PARA SU PROTECCIÓN ANTE LOS RAYOS UV.

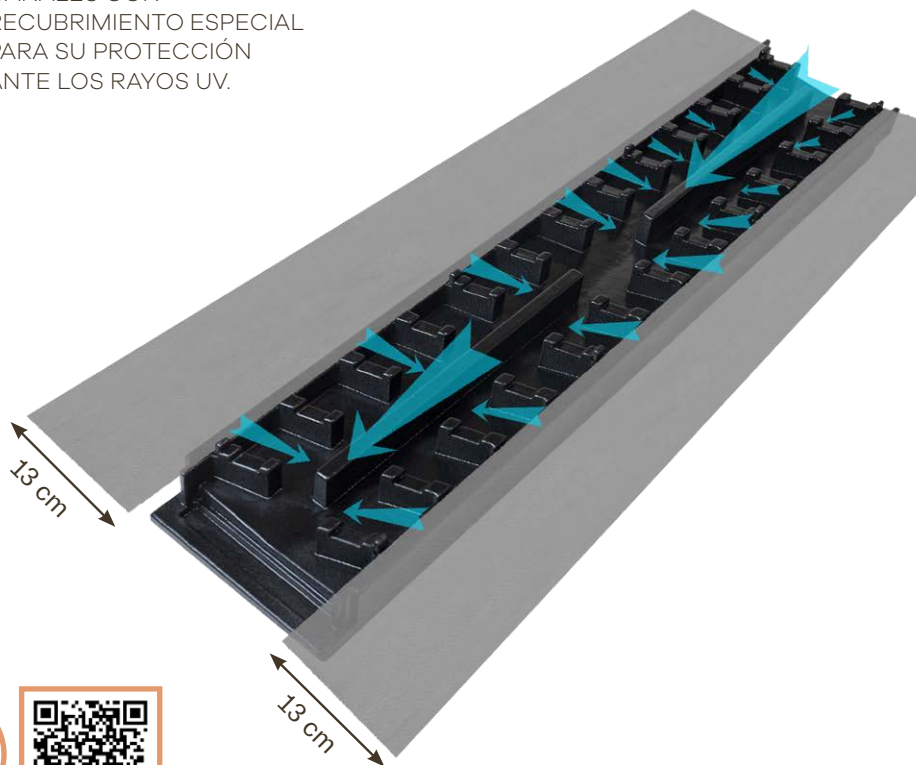

GARANTÍA DE ACABADO DE CALIDAD REVESTTECH



VÍDEO DE INSTALACIÓN

WALKLEVEL

PRODUCTO

El sistema consta de una serie de elementos que una vez conectados forman un canal de desagüe para piscinas y terrazas, listo para ser revestido con pavimento. Todas las piezas del sistema **WALK LEVEL** están disponibles para dos anchos de baldosa cerámica: 15 cm y 30 cm. Incluye perfiles de PVC de sujeción de las piezas cerámicas cuya cantidad vendrá determinada por los metros lineales totales del proyecto.

WALK LEVEL channel 15 cm _____ Ref. 544019680

WALK LEVEL channel 30 cm _____ Ref. 544019826

Canal de 95 cm de longitud con pendiente interna en V. Incluye: lámina impermeabilizante **ECODRY50** termosellada sobre los aleros del canal.

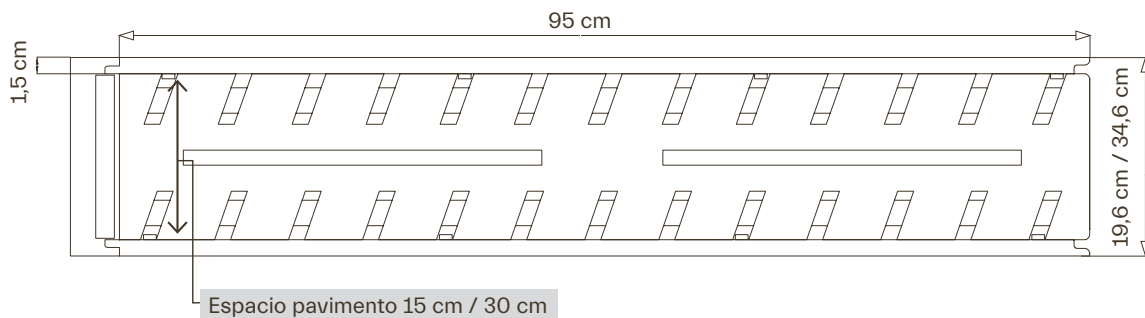

Dibujo vista lateral

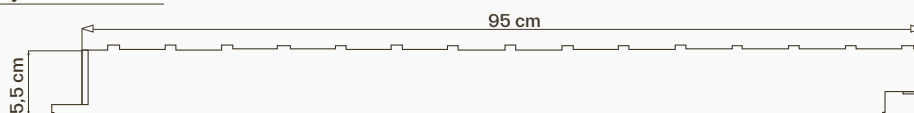

Dibujo en sección

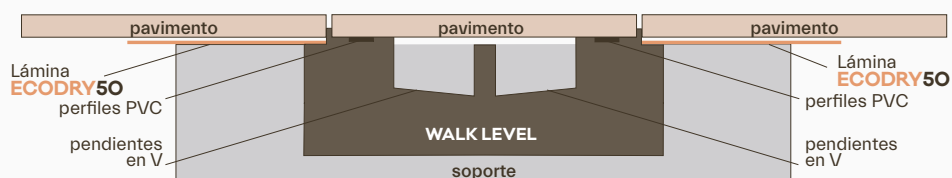

WALK LEVEL adjustment

Pieza de ajuste para piezas cerámicas de 15 cm y de 30 cm de anchura, de diferentes medidas de longitud con pendiente interna en V. **Incluye:** lámina impermeabilizante **ECODRY50** termosellada sobre los aleros del canal. Para completar la medida que precise la instalación estarán disponibles estas piezas en las siguientes medidas: 15, 25, 35, 45, 55, 65, 75 y 85 cm.

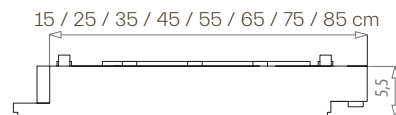
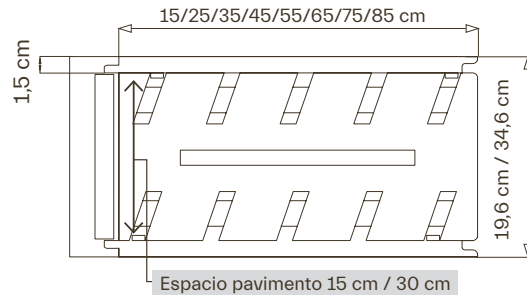

	Referencia
WALK LEVEL adjustment 85 x 15 cm	544019697
WALK LEVEL adjustment 85 x 30 cm	544019833
WALK LEVEL adjustment 75 x 15 cm	544019703
WALK LEVEL adjustment 75 x 30 cm	544019840
WALK LEVEL adjustment 65 x 15 cm	544019710
WALK LEVEL adjustment 65 x 30 cm	544019857
WALK LEVEL adjustment 55 x 15 cm	544019727
WALK LEVEL adjustment 55 x 30 cm	544019864
WALK LEVEL adjustment 45 x 15 cm	544019734
WALK LEVEL adjustment 45 x 30 cm	544019871
WALK LEVEL adjustment 35 x 15 cm	544019741
WALK LEVEL adjustment 35 x 30 cm	544019888
WALK LEVEL adjustment 25 x 15 cm	544019758
WALK LEVEL adjustment 25 X 30 cm	544019895
WALK LEVEL adjustment 15 x 15 cm	544019765
WALK LEVEL adjustment 15 x 30 cm	544019901

WALK LEVEL drain 15 cm _____ Ref. 544019772
WALK LEVEL drain 30 cm _____ Ref. 544019918

Pieza de desagüe con pendiente interna en V, capacidad de descarga de 1,38 l/s y salida Ø 63 mm MACHO. **Incluye:** lámina impermeabilizante **ECODRY50** termosellada sobre los aleros del canal y desagüe especial diseñado para este sistema que soporta altas presiones y es resistente a los productos habitualmente utilizados en piscinas.

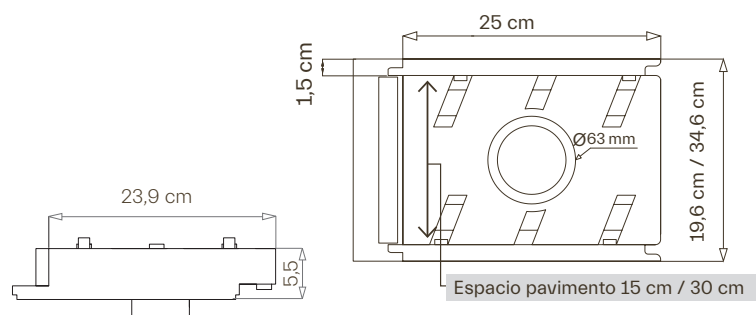

WALKLEVEL

- WALK LEVEL** lateral drain 15 cm _____ Ref. 596350168
- WALK LEVEL** lateral drain 30 cm _____ Ref. 596350175

Pieza de desagüe con capacidad de descarga de 0,68 l/s y salida lateral Ø 50 mm MACHO.
Incluye: lámina impermeabilizante **ECODRY50** termosellada sobre los aleros del canal y desagüe especial diseñado para este sistema que soporta altas presiones y es resistente a los productos habitualmente utilizados en piscinas.

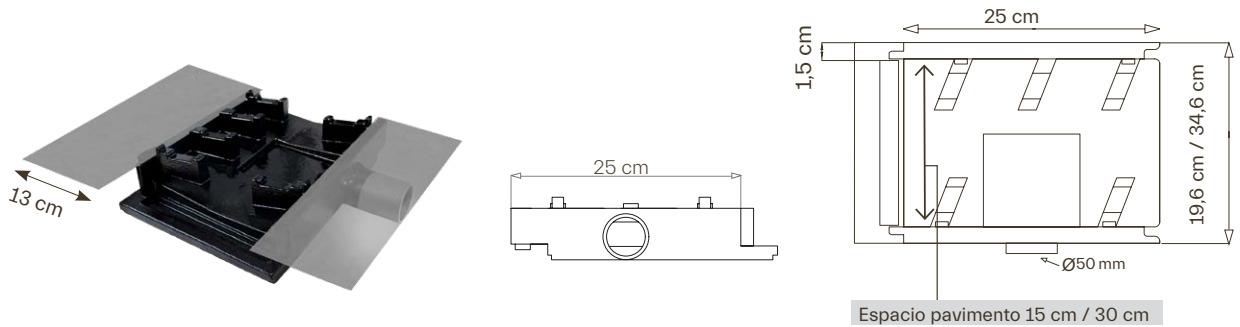

- WALK LEVEL** corner 15 cm _____ Ref. 544019789
- WALK LEVEL** corner 30 cm _____ Ref. 544019925

Pieza de esquina con pendiente interna en V.
Incluye: lámina impermeabilizante **ECODRY50** termosellada sobre los aleros del canal.

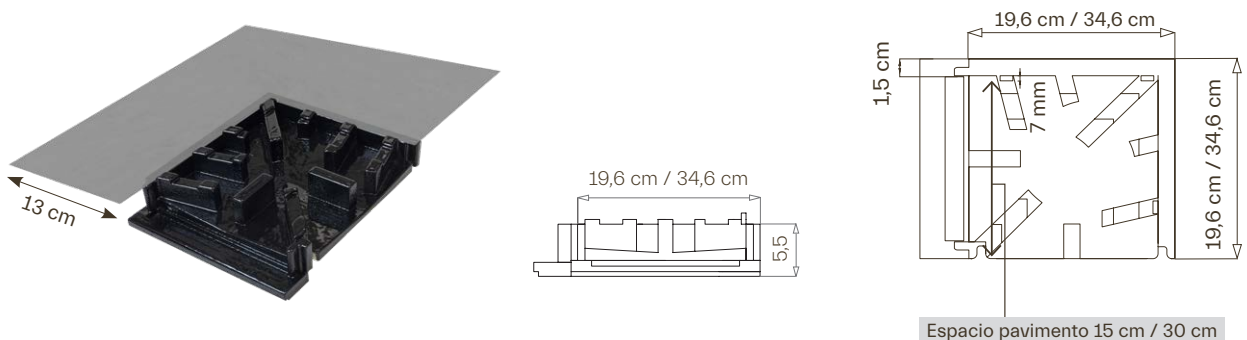

- WALK LEVEL** outside corner 15 cm _____ Ref. 596350441
- WALK LEVEL** outside corner 30 cm _____ Ref. 596350458

Pieza de esquina con pendiente interna en V.
Incluye: lámina impermeabilizante **ECODRY50** termosellada sobre los aleros del canal.

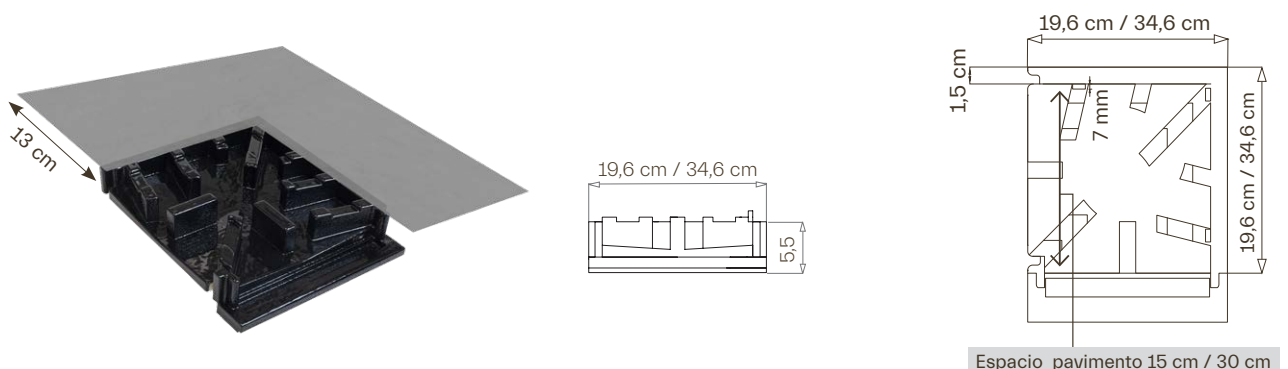

- WALK LEVEL** side A 15 cm _____ Ref. 544019802
- WALK LEVEL** side A 30 cm _____ Ref. 544019949

Terminal de inicio de la canal.

Incluye: lámina impermeabilizante **ECODRY50** termosellada sobre los aleros de la canal.

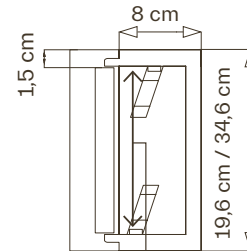
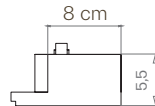

Espacio pavimento 15 cm / 30 cm

- WALK LEVEL** side B 15 cm _____ Ref. 544019819
- WALK LEVEL** side B 30 cm _____ Ref. 544019956

Terminal de cierre del canal.

Incluye: lámina impermeabilizante **ECODRY50** termosellada sobre los aleros del canal.

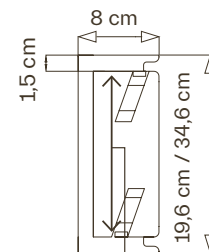
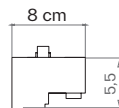
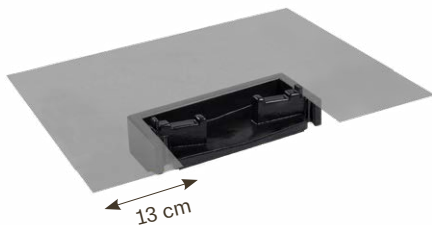

Espacio pavimento 15 cm / 30 cm

- WALK LEVEL** corner drain 15 cm _____ Ref. 544019796
- WALK LEVEL** corner drain 30 cm _____ Ref. 544019932

Pieza de desagüe en esquina con capacidad de descarga de 1,38 l/s y salida Ø 63 mm MACHO.
Incluye: lámina impermeabilizante **ECODRY50** termosellada sobre los aleros del canal y desagüe especial diseñado para este sistema que soporta altas presiones y es resistente a los productos habitualmente utilizados en piscinas.

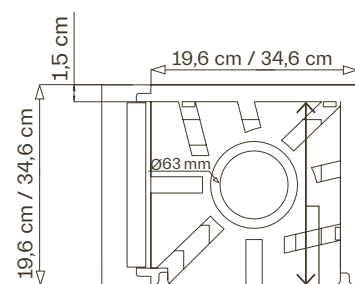
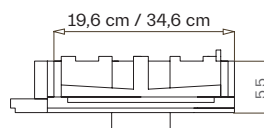

Espacio pavimento 15 cm / 30 cm

WALKLEVEL

PRODUCTO



Rendimiento: 25 a 30 metros lineales.

SEALPLUS 6

Bote de 6 kg.
Ref. 544010670

Adhesivo para solapes de unión entre los aleros de las piezas **WALK LEVEL** y la lámina impermeabilizante del resto del sustrato.



Rendimiento: de 5,5 a 6 metros lineales.

SEALPLUS O600

Blistre de 600 ml.
Ref. 544012858



Rendimiento: 8 metros lineales de canal.

REVESTTECHFLEX

Cartucho de 300 ml.
Ref. 544015323

Adhesivo para el sellado de uniones entre piezas **WALK LEVEL** y pegado de la cerámica a los perfiles de PVC.

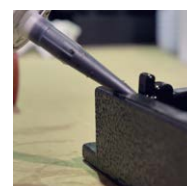

POSICIÓN DEL PAVIMENTO

Pieza única

El ancho del pavimento debe ser el mismo que el ancho interior del canal **WALK LEVEL** (15 cm o 30 cm).

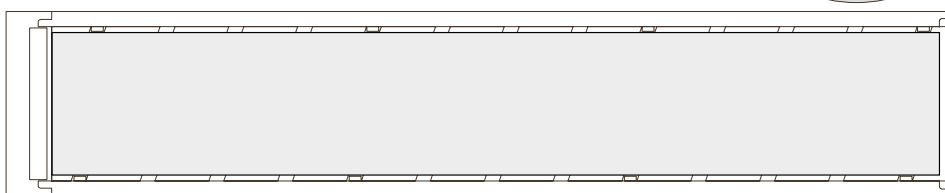
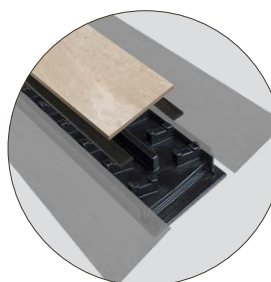

Varias piezas

El largo del pavimento deber ser igual al ancho interior del canal **WALK LEVEL** (15 cm o 30 cm).

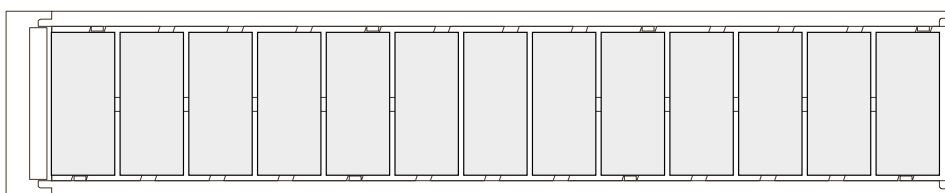
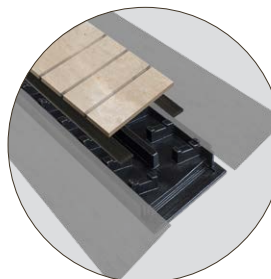

El pavimento a colocar debe tener las siguientes características:

- Mínima fuerza de rotura: 1100 N (ensayo según ISO 10545-4).
- Espesor mínimo: 7,5 mm.

EJEMPLOS

piscina de 2,3 m x 4,3 m

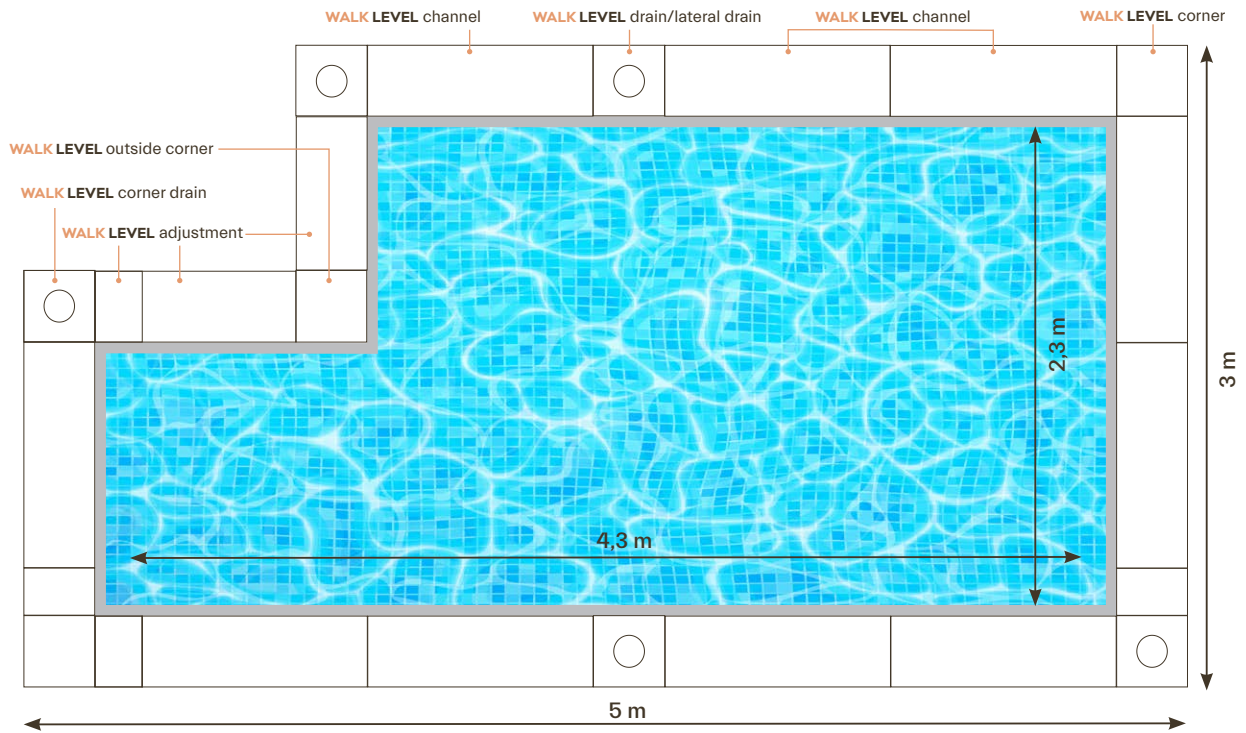

terraza de 6,11 m x 4 m

